

## İRAN AZERBAJCANI'NDAN TÜRK DÖNEMİNE AİT TAŞ SANDUKALAR: MERAGA MÜZESİ ÖRNEKLERİ

BAŞ, Gülsen  
TÜRKİYE/TURÇIA

### ÖZET

İran'da Doğu Azerbaycan'ın önemli yerleşimlerinden olan Meraga, 7. yüzyılda Müslüman Araplar tarafından fethedilmiştir. 1054'te Selçuklu idaresine giren Meraga, Selçuklulara bağlı emirliklerden Ahmedîler ve Azerbaycan Atabegleri (1136-1225) tarafından idare edilmiştir. Harzemşah yönetimi sonrasında 1230'da İlhanlı hâkimiyetine geçerek, Hülagü zamanında başkentlik yapmıştır. XVI. yüzyıla kadar geçirdiği sakin dönemin ardından XVIII. yüzyılda Safevilerle, Osmanlıya bağlı Azeri Hanlar arasında el değiştirmiştir.

1967 yılında açılan Meraga Müzesi, Emevi, Abbasi, Selçuklu, İlhanlı, Timur, Akkoyunlu, Karakoyunlu, Safevi ve Kaçar dönemlerini de içine alan çok sayıda eser içermektedir. Bunların önemli bir grubunu, müzenin bahçesinde sergilenen mezar taşları oluşturmaktadır. Bunlar içinde sandukalar, form özelliklerinin yanı sıra yoğun süsleme programlarıyla Anadolu'yla bağlantılar kurabileceğimiz özellikler taşıırken; kitabeleriyle de ait oldukları dönem hakkında bilgiler sunmaktadır.

Günümüzde farklı sınırlar içinde kalan ancak, kültür tarihi söz konusu olduğunda benzer bir sınırlandırmaya tabi tutamayacağımız Azerbaycan bölgesi, Türk Sanatı'nın yorumlanmasında önemli referans bölgelerinden biridir. Bugün, İran toprakları içinde yer alan Doğu Azerbaycan'ın önemli merkezlerinden Meraga'da, yok olan tarihî mezarlıklara karşın, Müze avlusunda korunma şansı kazanan bu ender örnekler, İran ve Azerbaycan üzerinden Anadolu'ya göç eden Türklerin kültür ve sanat geleneğindeki sürekliliğe işaret etmesi bakımından da değer taşımaktadır.

**Anahtar Kelimeler:** Meraga, Meraga Museum, Azerbaycan, sanduka, süsleme, kitabe.

### ABSTRACT

#### **Turkish Stone Sarcophagi from Iran Azerbaijan: Examples of Meraga Museum**

Meraga is one of the important settlements in Eastern Azerbaijan the centre of which is Tebriz in Iranian Azerbaijan. The city which was conquered by Muslim Arabs in VII<sup>th</sup> century has had an important position especially under the rule of Turkish states.

Meraga Museum which was founded in 1967 contains numerous works from pre-Islamic eras as well as Emevi (Ummayyad), Abbasid, Seljuk, Ilkhanid (Ilkhanate), Timurid, Akkoyunlu (White Sheep Turkomans), Karakoyunlu (Black Sheep Turkomans), Safavid and Kaçar eras pertaining to the Islamic era. Tombstones most of which belong to Turkish eras constitute an important group within the collection of the museum.

A considerable part of the datable samples of the sarcophagi at the Meraga Museum belong to the XVI<sup>th</sup> century Safavid era. Apart from these, two sarcophagi were dated to XV<sup>th</sup> century Akkoyunlu and one to the Azeri Khanates era following XVIII<sup>th</sup> century Safavid. The sarcophagi which although made in different eras when different political structures prevailed, can be generally discussed within the Turkish era, have gained some characteristic properties and used in the region from XII<sup>th</sup> century to early XX<sup>th</sup> century.

All of the sarcophagi which are made of various stones such as limestone, sandstone and tuff have prismatic forms made out of block stone. Although it is understood from the breakage chinks at the top end of some of the sarcophagi that these had headstones, it appears to be difficult to give an opinion regarding the headstones. Writing and geometric decoration are the two indispensable elements of design. Whilst botanic patterns contribute to the decoration program in the shape of small details such as branches with leaves, figures have not been used. Some sarcophagi also display symbolic depictions such as candles and candelabras; war weapons such as sword-and-shield embossments, and arrow and quiver sets; objects of use such as bookrest, mirror, ewer, scissors and knife. It is generally accepted that such usages are expressions relating to the practical life of the deceased person or are used to emphasize characteristics such as heroism and courage. Furthermore, it is observed that corner pillars and small niches with muqarnas arches are indispensable elements in the decoration designs.

The fact that closely similar sarcophagi to the ones in Meraga Museum are seen in Anatolia in earlier periods is noteworthy. These samples belonging to Ilkhanid, Timurid, Akkoyun, Karakoyun, Safavid eras find meaning when approached within the context of cultural traditions which need to be discussed under superordinate identities. Another common denominator for the Karakoyunlu, Akkoyunlu and Safavid eras which needs to be mentioned in the context of the above mentioned continuity and parallels in the tombstone tradition is the Shiite denomination. The similarities in the sarcophagi must be due to sharing this belief system as much as having the same cultural origin. Similar characteristics of tombstones belonging to the Alevi and Bektashi cultures in Anatolia also emerge as other samples which require a connection to be made in this dimension.

**Key Words:** Meraga, Meraga Müzesi, Azerbaijan, sarcophagi, ornament, inscription.

Meraga, doğu ve batı olmak üzere iki idari birime ayrılan İran Azerbaycan'ında, merkezini Tebriz'in oluşturduğu Doğu Azerbaycan'ın önemli yerleşimlerinden biridir. Sasani döneminde bir İran kenti olan Meraga, 7. yüzyılda Müslüman Araplar tarafından fethedilmiştir. Abbasi döneminde Türklerin yerleşmeye başladığı şehir, Türk devletleri yönetiminde önemli konumunu muhafaza etmiştir. 1054'te Selçuklu idaresine girerek, Selçuklulara bağlı bir emirlik durumundaki Ahmedîler ve Azerbaycan Atabegleri arasında el değiştirmiş (1136-1225), kısa süreli Harzemşah yönetiminin ardından 1230'da İlhanlı yönetimine geçerek, Hülagü zamanında başkentlik yapmış, XVI. yüzyıla kadar geçirdiği sakin dönemin ardından XVIII. yüzyılda Safevilerle, Osmanlı'ya bağlı Azeri Hanlar arasında el değiştirmiştir. (Esin, 1976: 507-508; Özgüdenli, 2006: 11-147; Bunyatov, 1991: 317-319).

1967 yılında açılan Meraga Müzesi İslam öncesi Prehistorya, Part ve Sasani evrelerinin yanı sıra, İslam dönemine ait Emevi, Abbasi, Selçuklu, İlhanlı, Timur, Akkoyunlu, Karakoyunlu, Safevi ve Kaçar dönemlerini de içine alan çok sayıda eser içermektedir. Müze koleksiyonu içinde, büyük çoğunluğu Türk dönemlerine ait olan mezar taşları önemli bir grup oluşturmaktadır. Avluda sergilenen sandukaların büyük çoğunluğunun envanter kaydı yapılmamış, ancak bir bölümünün getirildiği yer ve tarihleri kaydedilmiştir.

### **Sandukalar (Fotoğraf 1, bkz.: s. 992)**

#### **1 Nolu Sanduka**

Ağakent Köyü'nden getirilen sanduka 0.70x0.48x0.19 m ölçülerinde tek blok taştan prizmal formdadır. Altta dörtgen prizmal sanduka, üstte üçgen prizmal tepe ile sonlanmaktadır. Yan kenarlar üstte ikişer sütunçe formunda düzenlenmiştir. Sandukanın dörtgen prizmal bölümünün bir yüzünde diyagonal, yatay ve dikey eksenlerdeki doğruların kesişmesine dayanan geometrik düzene yer verilmiştir. Diğer yüzün ortasındaki dörtgen nişin kenarlarında aynı geometrik sistem tekrar edilmiştir. Bu kesitlerden birinin ortasına bir daire ve ok benzeri bir nesne işlenmiştir. Üstteki üçgen prizmal tepe bölümünün yüzeylerine işlenen tek satırlık sülüs kitabede mezar taşının H.891 M. 1487 yılında Mevlana Abdullah'ın kızı Saliha'ya ait olduğu belirtilmektedir.

#### **2 Nolu Sanduka**

Emirköy Mezarlığı'ndan getirilen sanduka 0.60x0.38x0.18 m ölçülerindedir. Altta dikdörtgen prizmal sanduka üstte üçgen prizmal şekilde sonlanmaktadır. Alt kesimin köşelerine çokgen gövdeli birer sütunçe yerleştirilmiştir. Sütunçe başlıkları köşeleri üzerine oturan küpler şeklindedir. Dörtgen prizmanın kısa kenar yüzeylerine işlenen geometrik düzenleme beşgenler ve aralarda ok uçlarından meydana gelmektedir. Uzun kenar yüzeylerinden biri, üç yönden eşkenar dörtgenlerin zikzak yapmasına dayanan bordür ile sınırlandırılmıştır. Bordürün çevrelediği alan oyma tekniğinde on iki kollu yıldız sisteminden bir kesitle

hareketlendirilmiştir. Prizmanın diğer uzun kenar yüzeyi dışta ikili zencerek bordürle üç yönden sınırlandırılmıştır. Bu alanın ortasındaki mukarnas nişin köşelikleri sgraffito tekniğinde basit geometrik şekillerle dolgulanmıştır. Nişin yanlarındaki boşluklar oniki kollu yıldız sisteminden kesitlerle hareketlendirilmiştir. Üstteki üçgen prizmanın yüzeyine işlenen sülüs kitabede Sefer oğlu Nazar Ali'ye ait olduğu anlaşılan mezar H. 980 M. 1572 yılına tarihlenmektedir (**Çizim 1, bkz.:** s. 626), (**Fotoğraf 2, bkz.:** s. 992).

### 3 Nolu Sanduka

Emirköyü'nden getirilen 0.63 x 0.36 x 0.19 m ölçülerindeki prizmal sanduka alt kesimde dörtgen üstte üçgen prizmal formdadır. Alt kesimde köşeler sütunçelerle yumuşatılmıştır. Dörtgen prizmanın uzun kenar yüzeylerinden birine beş köşeli yıldızlarla bağlanan sekiz köşeli yıldızlardan oluşan geometrik düzenleme işlenmiştir. Sekiz köşeli yıldızların etrafında sekiz beşgen meydana gelmektedir. Diğer yüzde ortada mukarnas kavsaralı bir niş, kenarlarda sekiz köşeli yıldızlardan alınan kesitler yer almaktadır. Üçgen prizmanın yüzeylerine işlenen kabartma sülüs kitabede Kıybullah'ın kızı "Ecil" adlı şahsa ait olduğu anlaşılan sandukanın tarihi belirlenememiştir (**Fotoğraf 2, bkz.:** s. 992).

### 4 Nolu Sanduka

1.45 m x 0.62 x 0.22 m ölçülerindeki prizmal sanduka dörtgen prizmal kaide üzerinde aynı formda yükselen gövde ve üstte üçgen prizmal tepe bölümüyle sonlanmaktadır. kullanılan taşın cinsinden ötürü gövdenin büyük bölümü tahrip olmuş vaziyettedir. Gövdenin uzun kenar yüzeyleri, taş ya da tuğla ile inşa edilen bir mimariyi anımsatır şekilde kaydırmalı eksenlerde devam eden dörtgenlerden meydana gelmektedir. Yüzeylerden birinde kılıç-kalkan ile ok ve yay kompozisyonunun oldukça dekoratif ve ayrıntılı bir şekilde işlendiği anlaşılmaktadır. Diğer kenardaki düzenleme belli olmayacak derecede tahrip olmuştur. Sandukanın kısa kenar yüzeylerinde sgraffito sülüs kitabenin çerçeve teşkil ettiği alana işlenen bitkisel düzenlemede ortaya yerleştirilen palmeler ikili rumi örgü ile çevrelenmiştir. Üçgen prizmal tepe bölümünün yüzeyini dolgulayan kabartma sülüs kitabe Muhammet Hur'a ait olduğu anlaşılan sanduka H. 984 M. 1576 yılına tarihlenmektedir.

### 5 Nolu Sanduka

1.15x0.50x0.25 m ölçülerindeki dörtgen prizmal sanduka ortadan kırık vaziyettedir. Alttaki sade dörtgen kaide üzerindeki sandukanın köşelerine yerleştirilen sütunçeler lale altlıklar üzerinde çokgen gövdeli olarak yükselmektedir. Köşeleri üzerine oturan küp tarzındaki başlıklar sadedir. Sandukanın uzun kenar yüzeyleri mimarideki tuğla ya da taş derzlerini anımsatacak nitelikte bir uygulamayla kaydırmalı eksenlerdeki dörtgenlerle hareketlendirilmiştir. Dörtgenlerin kısa kenarlarına kondurulan birer dairecikle bu hareketlilik arttırılmıştır. Bu zemine bir tarafta kama, balta, ve ok dolu bir sadağa yer verilmiştir. Sadağın yüzeyi

gölbezelerle ayrıntılı şekilde işlenmiştir. Diğer yüzde kılıç kalkan ile ok ve yay alçak kabartma tekniğinde benzer tarzda ayrıntılı bakış açısıyla işlenmiştir. Kısa kenarlarda sütunçelerin arasındaki yüzeylere sade birer niş yerleştirilmiştir. Sandukanın üst yüzeyinde altı satırlık kabartma sülüs kitabenin altında sade sivri kemerli bir niş yerleştirilmiştir. kitabeye göre sandukanın tarihi H. 900 M. 1495'tir (**Çizim 2, bkz.:** s. 627), (**Fotoğraf 3, bkz.:** s. 993).

### 6 Nolu Sanduka

1.37x0.54x0.27 m ölçülerindeki dikdörtgen prizmal sanduka altta sade kaidenin üstünde bir kademe daralarak aynı formda devam eden gövde ve en üstte yine bir kademe küçülen dörtgen prizmal tepe bölümünden oluşmaktadır. Gövde köşelere yerleştirilen çokgen sütunçelerle yumuşatılmıştır. Lale altlıklar üzerindeki sade sütunçe gövdeleri küp başlıklara bağlanmaktadır. Gövdenin uzun kenar yüzeylerinden birinde, ortada sivri kemerli yüzey içinde mukarnas kavsaralı bir nişe yer verilmiştir. Nişin iki yanında dörder satır hâlinde kabartma sülüs dua kitabelerine yer verilmiştir. Diğer uzun kenarda kılıç-kalkan tasvirine yer verilmiştir. Kama ve kalkanın dekoratif özellikleriyle birlikte ayrıntılı şekilde işlendiği tasvirde kılıcın baş tarafına asılan küçük kandil motifi dikkat çekmektedir (**Çizim 3, bkz.:** s. 628). Sandukanın kısa kenar yüzeylerinde dörder satır hâlinde sülüs ayet kitabeleri yer almaktadır. Mezar taşının üst yüzeyinde sivri kemerli niş dolgulayan kitabeden, sandukanın H.1182 M. 1768 tarihli olduğu anlaşılmaktadır. Nişin alt kesiminde küçük bir ev tasviri ile bıçak vb. aletler betimlenmiştir. Bu aletlerin ölen kişinin mesleğini ifade eden aletler olması muhtemeldir.

### 7 Nolu Sanduka

Emirköyü'nden getirilen 0.85x0.46x0.18 m ölçülerindeki dörtgen prizmal sanduka üstte üçgen prizmal tepe kısmıyla sonlanmaktadır. Ortadan kırık vaziyetteki sandukanın bir kenarında iki satırlık Farsça beyitlerin işlendiği kabartma sülüs kitabenin ortasında çiçek dalı işlenmiştir. Diğer kenarda ortadaki sivri kemerli nişin içinde bir kandil motifi bulunmaktadır. Kemer köşeliklerine birer gül motifi yerleştirilmiştir. Kandilin bir tarafında bir rahle, diğer tarafında bir balta ve penseyi anımsatan bir alet yerleştirilmiştir. Üçgen prizmanın yüzeylerine yerleştirilen sülüs kitabede ahşap ustası Ali Sultan'a ait olduğu belirtilen sanduka H. 956 M. 1549'a tarihlenmektedir (**Fotoğraf 4, bkz.:** s. 993).

### 8 Nolu Sanduka

1.13x0.42x0.22 m ölçülerinde dikdörtgen prizmal bir sandukanın uzun kenar yüzeylerinde alçak kabartma ve sgraffito tekniğinde düzenlemeler yer almaktadır. Bir kenarda 14 dilimli bir gülbezek, ayna benzeri bir nesne ve yamuk bir beşgene yer verilmiştir. Beşgenin köşelerinde eşkenar dörtgenler işlenmiştir. Diğer kenarın ortasında sivri kemerli bir niş bulunmaktadır. Nişin bir kenarında sgraffito tekniğinde düzensiz eşkenar dörtgenler, diğer tarafında iki ibrik ve bir şamdan kabartması bulunmaktadır. Bu kenarın üst bölümündeki kabartma sülüs kitabede

tarih bölümü okunamamaktadır. Sandukanın üst yüzeyinde üçlü daire düzenine kaş kemer formu niş bağlanmaktadır. Nişin üst kesiminde sekiz dilimli iki gülbezek yerleştirilmiştir. Nişin iki kenarında boğumlar yapan iki sıra aşağıdaki üçgene bağlanmaktadır (**Çizim 4, bkz.:** s. 628, **Fotoğraf 5, bkz.:** s. 994).

### 9 Nolu Sanduka

Dörtgen prizmal formdaki sanduka 1.10x0.49x0.35 m ölçülerindedir. En altta, sade kaide üzerine oturan sanduka gövdesi üstte bir kademe daralan dörtgen prizmal tepe bölümüyle tamamlanmaktadır. Gövdenin köşelerindeki çokgen sütunçelerin gövdeleri yatay zikzak yivlerle hareketlendirilmiştir. Sütunçe başlıkları köşeleri üzerine oturtulan küp formunda düzenlenmiştir. Gövdenin bir uzun kenar yüzeyi sülüs yazı kuşaklarıyla üç bölüme ayrılmıştır. Ortadaki mukarnas kavsaralı nişin köşeliklerinde birer palmet dalına yer verilmiştir. Nişin bir yanında sgrafitto sülüs kitabe, diğer yanında oyma-kabartma tekniğinde sekiz kollu yıldız motifine yer verilmiştir. Sanduka gövdesinin diğer uzun kenarında Farsça sülüs kitabe ile üç yönden çevrelenen alanda altta iki şeritli örgü üstte sekiz kollu yıldız sisteminden bir kesit bulunmaktadır. Yatay eksende doğrudan bağlanan yıldızların aralarında beş köşeli küçük yıldızlar meydana gelmektedir. Gövdenin üstünde bir kademe daralarak oluşan dörtgen prizmal tepe bölümünde uzun kenarlardan birinde sülüs yazı kuşağı kısa kenarlardan birinin yanında bir kandil motifine yer verilmiştir. Sandukanın üst yüzeyine açılan sivri kemerli nişin yüzeyi sadedir (**Çizim 5 bkz.:** s. 629).

### 10 Nolu Sanduka

Dikdörtgen prizmal sanduka 1.38x0.50x0.24 m ölçülerindedir. Alttaki dörtgen kaidenin üstünde bir kademe daralarak devam eden gövdenin köşelerine birer sütunçe yerleştirilmiştir. Palmet şeklindeki kaideler üzerinde yükselen sütunçelerin çokgen gövdeleri yatay zikzak yivlerle hareketlendirilmiştir. Başlıklar boğumlu küp şeklinde düzenlenmiştir. Sandukanın altta daha geniş ve uzun tutulan kaide bölümünün yüzeylerinde iki şerit eşit aralıklarda dairesel düğümler meydana getirerek örülmektedir. Sandukanın uzun kenarlarından birinde ortada mukarnas kavsaralı bir nişe yer verilmiştir. Kavsara köşeliklerine birer çiçek dalı yerleştirilmiştir. Nişin iki yanında köşelerdeki sütunçeleri tekrar eder nitelikte zikzak yivli düzenlemelere yer verilmiştir. Bu düzenlemenin iki kenarında bütün yüzey on kollu yıldız sisteminden bir kesit taşımaktadır. Yatay ve diyagonal eksenlerde doğrudan bağlanan yıldızların çevresinde beş köşeli yıldızlar ve ok uçları meydana gelmektedir. Sandukanın diğer uzun kenarında aynı kompozisyon arada nişe yer vermeksizin bütün yüzeyi kapsamaktadır. Kısa kenarlarda sütunçelerin arasındaki yüzeyde beşgenler birleşerek zeminde ok uçları meydana getirmektedir. Sandukanın üst yüzeyinde üç daire ile sonlanan nişin alt kesiminde ortadan üçgen çıkıntılara sahip basık altıgenlerin kaydırılmalı eksenlerde kesişmesine dayanan geometrik düzenlemeye yer verilmiştir. Hoca Emir Hüzeyin Kızı Hatun Han'a ait olduğu anlaşılan mezar taşının tarihi belirlenmemiştir.

### 11 Nolu Sanduka

1.15x0.50x0.30 m ölçülerindeki dörtgen prizmal sanduka üstte üçgen prizmal tepe bölümüyle sonlanmaktadır. Sandukanın uzun kenar yüzeylerinden birinin ortasında sivri kemerli bir nişe yer verilmiştir. Nişin bir tarafında eşkenar dörtgenler ile sekiz kollu bir yıldız motifi, diğer tarafında kesişen doğrular ve küçük farklarla diğerinden ayrılan sekiz kollu yıldız motiflerine yer verilmiştir. Diğer kenarda bütün yüzey oyna tekniğinde düzgün olmayan hatlara sahip ilkel görümlü sekiz kollu yıldızlarla dolgulanmıştır. Üçgen prizmal tepe bölümünün yüzeylerine sülüs kitabe yerleştirilmiştir. Şeyh Salih isimli bir şahsa ait olduğu anlaşılan kitabede tarih bölümü okunamamıştır (**Fotoğraf 6, bkz.:** s. 995).

### 12 Nolu Sanduka

1.30x0.65x0.30 m ölçülerindeki dörtgen prizmal sanduka üste doğru iki kademe daralarak üçgen prizmal tepe bölümüyle sonlanmaktadır. Sandukanın köşelikleri birer sütunçe ile yumuşatılmıştır. Sütunçe gövdeleri yatay zikzak yivlerle hareketlendirilmiştir. Küre başlıkların yüzeyi çarkıfleklerle dolgulanmıştır. Sandukanın uzun kenar yüzeyleri belirli aralıklarla basık altıgenler ve eşkenar dörtgenler meydana getiren örgü bordürle üç yönden çevrelenmiştir. Bu bordürün sınırladığı alanlardan birinin ortasında mukarnas kavsaralı bir niş ve yanlarında on iki kollu yıldız sisteminden bir kesit yer almaktadır. Diğer kenarda bütün yüzey aynı geometrik sistemle dolgulanmıştır. Kademe yaparak daralan bölümlerin yüzeyine kabartma sülüs ayet kitabeleri ve farklı örgü motiflerine yer verilmiştir. Sütunçelerin üstünde konik şekilde sonlanan köşe kulelerine yer verilmiştir. Kulelerin yüzeyi dikey yivler ve eşkenar dörtgenlerle hareketlendirilmiştir. Üçgen tepe bölümünün yüzeylerinde de sülüs kitabelere yer verilmiştir. Kısa kenar yüzeylerinde kabartma sülüs kitabeler okunamamıştır (**Fotoğraf 7, bkz.:** s. 996).

### 13 Nolu Sanduka

1.37x0.54x0.28 m ölçülerindeki dörtgen prizmal sanduka üstte iki kademe küçülerek tamamlanmaktadır. Gövdenin köşelerindeki sütunçeler burmalı yivlerle zenginleştirilen silindirik gövdelere sahiptir. Küre başlıkların yüzeyi altı kollu yıldız sistemiyle hareketlendirilmiştir. Sandukanın uzun kenar yüzeyleri farklı düzenlemelere sahiptir. Bir yüzeyin ortasında mukarnas kavsaralı iki nişe yer verilmiştir. Nişlerin üstünde altı kollu yıldız sisteminde bir kesit yer almaktadır. Nişin yanlarındaki yüzeyler şeritlerin belirli aralıklarla ardışık olarak altıgen ve eşkenar dörtgenler oluşturarak örülmesine dayanan bordürle üç yönden sınırlandırılmıştır. Bordürün çevrelediği alanlara kırık çizgilerle basık altıgenlerin kesişmesine dayanan girift geometrik kompozisyonlardan kesitler işlenmiştir. Diğer uzun kenar aynı örgü bordürle üç yönden çevrelenmiş ve bu bordür içinde kalan bütün yüzey diyagonal eksenlerde doğrudan, yatay ve dikey eksenlerde sekiz kollu yıldızlarla birbirine bağlanan on iki kollu yıldız sisteminden bir kesitle dolgulanmıştır. Sanduka gövdesinin üstünde daralan ilk kademeden yan yüzeylerinde iki şeritli dairesel örgüye yer verilmiştir. İkinci kademeden yan

yüzlerinde sgraffito sülüs kitabeler ve yer yer kesici farklı alet tasvirlerine yer verilmiştir. Sandukanın üstünde sivri kemerli bir niş bulunmaktadır (**Çizim 6, bkz.:** s. 630), (**Fotoğraf 8, bkz.:** s. 996).

#### 14 Nolu Sanduka

Emirköy'den getirilen mezar taşı prizmal bir sandukadır. 1.08x0.55x0.27 m ölçülerindeki dikdörtgen prizma, üstte üçgen prizmayla tamamlanmaktadır. Dikdörtgenin köşeleri çokgen gövdeli sütunçelerle yumuşatılmıştır. Sütunçe başlıkları köşeleri üzerine oturtulan küp formunda düzenlenmiştir. Dörtgen prizmanın uzun kenar yüzeylerinden birinde on kollu yıldız sisteminden bir kesit yer almaktadır. Kompozisyonda yıldız motifleri yatay ve diyagonal eksenlerde doğrudan birbirine bağlanmakta ve her yıldızın çevresinde ok uçları ve beş köşeli küçük yıldızlar meydana gelmektedir. Diğer yüzeyin ortasında mukarnas kavsaralı bir nişe yer verilmiştir. Nişin iki yanındaki yüzeyler birbirini tekrar eden on iki kollu yıldızlardan kesitlerle dolgulanmıştır. Yıldızların kolları ardışık olarak kısa ve uzun tutulmuştur. Uzun kollardan birbirine bağlanan yıldızlar her yıldızın çevresinde altıgenler ve ok uçları meydana getirmektedir. Üstteki üçgen prizmanın yüzeylerine iki satır hâlinde sülüs kitabeler yerleştirilmiştir. Kitabede tarih belirlenememiştir (**Çizim 7, bkz.:** s. 631), (**Fotoğraf 9, bkz.:** s. 997).

#### 15 Nolu Sanduka

1.20x0.38x0.25 m ölçülerindeki dörtgen prizmal sandukanın köşelerine burmalı yivli birer sütunçe yerleştirilmiştir. Küp başlıkların yüzeyine dört köşeli yıldız motifleri işlenmiştir. Sandukanın uzun kenar yüzeylerinden birinde ortada bir mukarnas kavsara ile kenarlarında eşkenar dörtgenlerle bağlanan palmet motiflerine yer verilmiştir. Diğer kenarda aynı düzen arada nişe yer vermeksizin bütün yüzeyi kapsamaktadır. Sandukanın üst yüzeyindeki niş üst kesimde yedi dairenin dairesel düzende yan yana sıralanmasına dayanan düzene bağlanmaktadır. Bu düzenin ortasında sekiz dilimli bir gülbezeğe yer verilmiştir.

#### 16 Nolu Sanduka

1.10x0.47x0.37 m ölçülerindeki dörtgen prizmal sanduka üstte bir kademe daralarak tamamlanmaktadır. Sandukanın köşelerine birer kare sütunçe yerleştirilmiştir. Sütunçe başlıkları köşeleri üzerine oturtulan küp şeklinde düzenlenmiştir. Sandukanın uzun kenar yüzeylerinden birinin ortasında mukarnas kavsaralı bir niş yerleştirilmiştir. Nişin iki yanındaki dairesel madalyonun yüzeyini dolgulayan geometrik düzen deforme olmuştur. Diğer kenarda üç farklı düzenlemeye yer verilmiştir. Ortada on kollu yıldız sisteminden bir kesit kenarlarda kapalı üçgenlerin iç içe geçmesiyle oluşan sekiz kollu yıldızların dolguladığı madalyonlara yer verilmiştir. Sandukanın üst yüzeyinde farklı çiçek motifleri, madalyonlar ve "S" kıvrımlarından oluşan düzenleme bulunmaktadır. Sandukayı üstte çevreleyen kabartma sülüs kitabeden sandukanın Üstad Melik'in

kızı Hamike Sultan'a ait olduğu anlaşılmakta Cemaziyelahir ayında öldüğü belirlenen bu şahsın ölüm yılı okunamamaktadır (**Çizim 8, bkz.:** s. 632).

### 17 Nolu Sanduka

1.02x0.45x0.24 m ölçülerindeki dörtgen prizmal sanduka üstte bir kademe daralarak sonlanmaktadır. Köşelere yerleştirilen çokgen sütunçelerin başlıkları köşeleri üzerine oturtulan küp tarzındadır. Kırık vaziyetteki sandukanın uzun kenar yüzeylerinden birinin ortasındaki dairesel madalyonun yüzeyi sekiz kollu yıldız motifiyle dolgulanmıştır. Diğer kenarın ortasındaki sivri kemerli nişe bir kandil motifi ve aşağısında iki şamdan motifi yerleştirilmiştir. Nişin yanındaki boşluklarda sgraffito tekniğinde oluşturulan kemerlerin yüzeyi boştur. Üst tepe bölümünün bir kenarındaki kabartma sülüs kitabe devam ettirilmeden yarım bırakılmıştır. Sandukanın üst yüzeyindeki üç dilimli kemerin üst kesimine yedi dilimli bir gülbezeğe yer verilmiştir. Mezar taşının süsleme programının da tamamlanmadan yarım bırakıldığı anlaşılmaktadır. Ebubekir Oğlu Hoca Ömer'e ait olduğu anlaşılan sandukanın tarihi belirlenememektedir (**Çizim 9, bkz.:** s. 632).

### 18 Nolu Sanduka

Kırık durumdaki dikdörtgen prizmal sanduka, 0.90x0.25x0.25 m ölçülerindedir. Uzun kenar yüzeylerine tek, kısa kenarda iki satır hâlinde kabartma sülüs kitabeye yer verilmiştir. Sandukanın üst yüzeyindeki nişin dairesel düzende yan yana dizilen dairelerden meydana gelen düzene bağlanmaktadır. Dairenin ortasına yedi dilimli bir gülbezek yerleştirilmiştir. sandukanın yan kenarlarını dolgulayan sülüs kitabe H. 956 M.1549 tarihini vermektedir (**Fotoğraf 10, bkz.:** s. 998).

### 19 Nolu Sanduka

1.34x0.70x0.38 m ölçülerindeki prizmal sandukanın baş şahidesi kırılmıştır. Altta dörtgen kaide üzerinde bir kademe daralarak aynı formda devam eden gövdenin köşelerine çokgen gövdeli birer sütunçe yerleştirilmiştir. Başlıklar köşeleri üzerine oturtulan küp formunda düzenlenmiştir. Sandukanın uzun kenar yüzeylerinden biri bütünüyle tahrip olmuştur. Diğer kenarın ortasında mukarnas kavsaralı bir nişe yer verilmiştir. Nişin iki yanında sgraffito tekniğinde farklı düzenlemeler işlenmiştir. bir tarafa kılıç ve ok tasvirleri, diğer tarafta çeşm-i bülbül benzeri bir tabak ve ortasında bir ibrik tasviri basit bitkisel motiflerle birlikte verilmiştir. Üçgen prizmal tepe bölümünün yüzeylerine ikişer satır hâlinde kabartma sülüs kitabe H. 932 M. 1526 tarihini vermektedir.

### 20 Nolu Sanduka

Kırık vaziyetteki sanduka mevcut hâliyle 0.96x0.38x0.27 m ölçülerindedir. Sandukayı üst kesimde çevreleyen kabartma sülüs kitabede H. 927 M. 1521 tarihî tespit edilmektedir. Ön yüzün üst kesimindeki dörtgen bölümde sülüs hatla ayet kitabesi yazılmıştır. Bunun altındaki dairesel madalyonun yüzeyine on

altı köşeli bir yıldız motifi işlenmiştir. Madalyonun altında sivri kemerli bir niş bulunmaktadır. Nişin üst kesiminde çarkifelek motifine yer verilmiştir. Motifin altında köşeli kademelerle daralan ikinci nişin yüzeyine bir gülbezek motifi bulunmaktadır (**Fotoğraf 11, bkz.:** s. 998).

## DEĞERLENDİRME

Doğu Azerbaycan Bölgesi'nde orijinal durumunu koruyan az sayıdaki tarihi mezarlıktan getirilerek, Meraga Müzesi'nde koruma altına alınan sandukalarda tarih tespit edilebilen örneklerin büyük bölümü XVI. yüzyıl Safevi dönemine tarihlenirken, bunlar dışında kalan iki sanduka, XV. yüzyıl Akkoyunlu, bir sanduka Safevi sonrası XVIII. yüzyıl bağımsız Deylikler Dönemi'ne aittir. Farklı siyasi yapılanmalara ait olmakla birlikte, genel olarak Türk kültürü içinde değerlendirilmesi gereken bu örnekler, İran ve Azerbaycan bölgesinde zaman zaman kesintiye uğramakla birlikte, XII. yüzyıldan XX. yüzyılın başlarına kadar Türk sanatının farklı kesitlerinde karşılaşılan, geleneksel mezar taşı geleneğinin İran bölgesindeki temsilcileri arasında yer almaktadır

Kalker, kumtaşı, tuf gibi farklı taşlardan yapılan sandukaların tamamı yekpare blok taştan prizmatik formlara sahiptir. Altta dörtgen kaide, kademelenerek daralan dörtgen prizmal gövdeye bağlanmakta, genellikle üstte üçgen tepe bölümüyle son bulmaktadır. Bazı sandukaların baş kısımlarındaki kırık izlerinden bu mezar taşlarının şahideli olduğu anlaşılmaktaysa da şahideler hakkında fikir yürütmek güç görünmektedir.

Sandukalar form özelliklerinin yanında, zaman zaman süsleme boyutunu aşarak simgesel anlamlar kazanan ve farklı bağlantılar kurmamıza yardımcı olan yoğun süsleme programlarına sahiptir. Yazı ve geometrik düzenlemeler, sandukaların süsleme tasarımında vazgeçilmez iki unsurdur. Kabartma ya da kazıma sülüs hatla işlenen kitabelerde, sülüsün kendine has estetik görünümüyle yetinilmiş, ayrıca süsleme unsuru kullanılmamıştır. Kitabelerin içeriğini ölen şahsa dua dilekleriyle başlayarak, ölen kişinin kimlik ve ölüm tarihi hakkındaki bilgiler ile ayet ve hadislerden alıntılar oluşturmaktadır. Kullanılan dil genel olarak Arapçadır. Buna karşın bazı örneklerde Farsça beyitlere de yer verilmiştir.

Geometrik tasarımlarda, yıldız sistemlerinden alınan kesitler önde gelmektedir. Oyma ve kabartma tekniğiyle işlenen kompozisyonlarda sekiz, on on iki ve on altı kollu yıldızlar kullanılmıştır. Oniki kollu yıldızın diğer sistemler içinde çoğunluğu teşkil ettiği dikkat çekmektedir ki bu durum Safevi kültüründeki on iki imam inancıyla ilişkilendirilebilir (**Çizim 1, 7, bkz.:** s. 626, 631). Bitkisel motifler, yapraklı dallar şeklindeki küçük detaylarla süsleme programına katkıda bulunurken, figür kullanılmamıştır. Sandukalar bu açıdan, benzer formlar taşıdığı Kuzey Azerbaycan'daki yoğun figürlü mezar taşlarından ayrılmaktadır. (Efendi-

Efendi, 1992: 23-29; Efendi, 1082: **Fotoğraf 19-29**). Aynı bölgenin iki farklı kesitinde yer alan mezar taşlarında figürün kullanımı açısından beliren bu farklılık İran’da dönemin dini inanışlarıyla da ilişkili olarak figür geleneğinin çok canlı olmayışıyla ilgili olsa gerektir.

Bazı sandukalarda kandil, şamdan gibi sembolik tasvirler (**Çizim 9, bkz.:** s. 632), (**Fotoğraf 4, bkz.:** s. 993), kılıç-kalkan kabartmaları, oklu sadak takımları gibi savaş aletlerine rahle, ayna, ibrik, makas, bıçak, gibi kullanım eşyalarına da yer verilmiştir.

Simgesel içeriği nedeniyle İslam sanatında zengin bir çeşitleme ile kullanılan kandil, **Kur’an**’ın **Nur Suresi**’nin 35. ayetinde Allah’ın nuru ile özdeşleştirilmektedir. Bu motifin sufi felsefesindeki ışık sembolizmiyle de ilişkisi bulunmaktadır. Mihraplar, seccadeler ve mezar taşlarında genellikle niş içinde tasvir edilen kandillerin bazıları üzerinde “Allah” yazılması, ışık veren bu objelere kaynağını Nur suresi ve Gazali’nin “Mişkat el Enver”, (niş içindeki ışık) benzetmesinde bulan mistik bir anlam kazandırmaktadır. (Karamağaralı, 1982: 19; Kalfazade-Ertuğrul, 1989: 23; Boer, 1964: 353). Kandil mezar taşlarında da ölen kişinin mezarını ve ruhunu aydınlatma gibi simgesel bir anlama sahiptir. Şamdan da benzer sembolizmiyle bazı sandukalarda bağımsız, bazılarında kandil kompozisyonunu tamamlama amaçlı olarak kullanılmıştır.

Sandukalardan üçü üzerinde kılıç-kalkan, ok-yay sadak takımları hançer, kama gibi savaş aletlerine yer verildiği gözlenmektedir (**Çizim 2, 3, bkz.:** s. 627, 628), (**Fotoğraf 3, bkz.:** s. 993) Bu tasvirler Anadolu’daki mezar taşlarında da özellikle Doğu Anadolu Bölgesi’nde yoğun olarak görülmektedir. (Karamağaralı, 1982; **Fotoğraf 135-136**; Pektaş, 2001: 90; **Çizim 19-21**). Ancak Meraga’daki sandukalarda bu betimlemeler Anadolu’ya kıyasla dekoratif özellikleriyle çok daha ayrıntılı işlenmiştir. Bu tür tasvirlerin yer aldığı sandukalardan birinin müzede incelenen en geç tarihli sanduka oluşu, Anadolu’da olduğu gibi Azerbaycan’da da sürekliliğini koruyan bir gelenekselliğe işaret etmektedir. Mezar taşlarında bu tür savaş aletlerinin hâkimiyet, güç yiğitlik, cesaret, adalet erkeklik, yemin, itaat, sadakat gibi kavramları simgelediği düşünülmektedir. Bu açıdan ölen kişinin kahraman kişiliğini vurgulama amacı taşıması kadar bu tasvirlerin mezarda yatan ölünün ruhunu şeytanlardan veya kötü varlıklardan koruma gibi bir sembolizmle ilgili olması da muhtemeldir (Çoruhlu, 1997: 70; Uluçam, 2002: 223).

Sandukaların bazıları üzerindeki kullanım eşyaları, ölen kişinin yaşadığı döneme göndermeler yapan ve bu anlamda onun uğraş alanlarıyla ilgili tasvirler olarak kabul edilebilir. Kitabesinden ahşap ustasına ait olduğunu anladığımız 7 nolu sandukada ahşap işçiliğiyle ilgili alet tasvirlerinin yer alması da bu görüşü destekler niteliktedir (**Fotoğraf 4, bkz.:** s. 993).

Üzerinde kullanım eşyalarına yönelik tasvirlerin yer aldığı mezartaşlarına Erzincan ve çevresinde Alevi köylerinde bulunan mezar taşlarında da rastlanmaktadır. Bu tasvirler ölen kişinin cinsiyeti, hayatı ve mesleği ile ilgili olarak yorumlanmaktadır. (Özkan, 2000: 34-35)

Sandukalarda kullanılan motiflerden biri olan aynanın bayanlara ait mezar taşlarında ölen kişinin cinsiyetini belirlemeye yönelik bir uygulama olduğu varsayılmaktadır. Ayna motifinin kullanıldığı 8 nolu sandukanın kimliği belirlenememekle birlikte bir bayana ait olması bu varsayımı en azından bayan sandukalarında doğrulamamıza yardımcı olmaktadır (**Çizim 4, bkz.:** s. 628). Ancak aynanın bazı tarikat şeyh ve dedelerinin kullandığı şifa aynalarıyla da ilişkili olması mümkündür. Anadolu'da Alevi kültürünün güçlü olduğu bölgeler olan Sivas ve Tokat mezar taşlarında ayna tasviri ile karşılaşılmaktadır (Karamağaralı, 1971: 88).

Sandukaların büyük bölümünde karakteristik nitelik kazanan iki uygulama sanduka köşelerinin silindirik sütunçelerle yumuşatılması ve uzun kenarlardan biri üzerinde mukarnaslı nişe yer verilmesidir. Bu iki uygulama da Anadolu'da farklı gelişimler izleyerek Osmanlı döneminde de devam ettirilmiştir. Mukarnaslı nişe ve köşelerdeki sütunçe uygulamasının yaygın görüldüğü bölgelerden biri Sivas'ta XIV. yüzyıla tarihlenen mezar taşlarıdır. Bu uygulamalar sandukalardan ziyade şahideler üzerinde kullanılması bakımından Meraga örneklerinden ayrılmaktadır. Köşeleri sütunçeli ve mihrabiye nişleriyle süslenen sanduka tipinin erken örneklerinin Hemedan'da görülmektedir ((Karamağaralı, 1971: 76; Karamağaralı, 1982: 9). Mihrabiye nişlerinin mezar sahibinin Mümin ve Müslüman kimliğine vurgu yapma amacı taşıdığı da belirtilmektedir (Uluçam, 2002: 224).

İncelenen örneklerden 18 nolu sanduka üzerinde yer alan dairesel düzende birbirine bağlanan dairecikler Meraga ve çevresindeki mezar taşlarında geç dönemlere kadar sürdürülen karakteristik düzenlemelerden bir diğeridir (**Fotoğraf 10, bkz.:** s. 998). Bu düzenlemenin çok yakın benzerleriyle XIV ve XV. yüzyıla ait Sivas mezar taşlarında da karşılaşılmaktadır. Sivas'taki örneklerde dairelerin içi Meraga'dan farklı olarak çarkifelek ve farklı geometrik madalyonlarla doldurulmuştur. Aynı düzenleme XIV. yüzyıla ait İznik Yeşil Camii mihrabında da karşımıza çıkmaktadır. Kozmolojik sembolü olabileceği düşünülen daireler ve madalyonların Anadolu'da XIII. yüzyıl ortalarından XVI. yüzyıla kadar gelişen Babailik, Abdallık, Bektaşılık, Kızılbashlık, Hurufilik, Kalenderilik ve Haydarilik gibi Batıni mezhep ve tarikatlarla ilgili geleneklerle de ilgili olabileceği ileri sürülmektedir (Karamağaralı, 1971: 96).

Meraga Müzesi'nde incelediğimiz sandukaların büyük bölümü Safevi dönemine aittir (1501-1736). Önceleri bir tarikat iken zamanla siyasi bir oluşum hâlini alan, Şah İsmail'in öncülük ettiği Safevi kültüründe Anadolu'dan Sivas, Amasya, Tokat, Antalya, Karaman, Tarsus, Çukurova bölgelerinden yığınlar hâlinde bu harekete katılan Anadolu Türklerin büyük bir etkisi bulunmaktadır.

Safevi hareketinin kurucusu Şah İsmail annesi tarafından Akkoyunlu hükümdarı Uzun Hasan'ın torunlarından biri olması (Muhammedoğlu, 2000: 405) yine hareketin önemli dini liderlerinden biri olan Şeyh Cüneyt'ten 1576'ya kadar bütün Safevi liderlerinin Türkmen bir anneden dünyaya gelmesi Safevi yapılanmasındaki Türk etkisini göstermesi bakımından önemlidir (Eravcı, 2002: 887; Sumer, 1999: 201; Aka, 2002: 844; Savory, 2004: 199). Şah İsmail, kuruculuğunu üstlendiği bu dini harekete Şii akideleri benimseterek yanındaki Türkler ile birlikte, Şiiliği İran'da hâkim mezhep konumuna getirmiş ve Şii İslam'ın İmamiye formunu yeni devletin resmî dini olduğunu ilan etmiştir (Muhammedoğlu, 2000: 405; Aka, 2002: 843; Eravcı, 2002: 882).

Karakoyunlu ve Akkoyunlu döneminde, önce Orta Asya ve Azerbaycan üzerinden Anadolu'ya yapılan göçler, her iki dönemde devlet merkezinin Tebriz'e taşınmasının ardından bu defa Anadolu'dan İran ve Azerbaycan'a doğru geri bir göç hareketini başlatmıştır. XV. yüzyılda gerçekleşen bu göçleri XVI. yüzyılda Safevi Devleti'ni kuran Türk oymaklarının göçü takip etmiştir (Aka, 2002: 839, 843; Memmedov, 2002: 869). XVI. yüzyılın ortalarında bölgenin Osmanlı idaresi altına girmesine karşın Anadolu'dan İran'a göçlerin devam ettiği II. Beyazıt döneminde bu göçleri önlemek amaçlı bazı önlemlerin alınmasından anlaşılmaktadır (Aka, 2002: 846). Dolayısıyla, Anadolu ile İran ve Azerbaycan'ı da içine alan kültürel coğrafyada farklı nedenlerle gerçekleştirilen göçlerle uzun yıllar devam eden bir insan ve beraberinde kültür hareketliliği söz konusudur. Orta Asya'dan hareket ederek İran ve Azerbaycan üzerinden Anadolu'ya göç eden ve kültürel geleneklerini, gördükleriyle harmanlayarak Anadolu'ya taşıyan topluluklar XV. ve XVI. yüzyıllarda bu defa tam tersi bir hareketi Anadolu'dan Azerbaycan ve İran üzerine gerçekleştirmişlerdir. Böylece Meraga Müzesi'ndeki çoğunluğu Safevi dönemine ait sandukaların yakın benzerlerinin Anadolu'da daha erkene ait İlhanlı, Karakoyunlu, Akkoyunlu dönemlerinde görülmesi (Erciş Çelebibağı, Gevaş Halime Hatun ve Ahlat Mezarlıklarındaki örnekler için **bkz:** Karamağaralı, 1982; Uluçam, 2002) anlaşılabilir bir boyut kazanmaktadır. Bu geleneğin XVIII. yüzyılı da içine alan geç dönemlere kadar muhafaza edilmesinde Anadolu'dan göç ederek sanatsal ve kültürel gelenekleri canlı tutan Türk topluluklarının etkisi büyük olsa gerektir. Ancak Azerbaycan'da ve İran'da XII. yüzyıldan XX. yüzyıl başına kadar devam eden köklü Türk kültürünün bulunduğu da göz ardı edilmemelidir. Dolayısıyla mezar taşı geleneğindeki bu süreklilikte, bölgede yaşayan bir kültürün, Anadolu'dan gelen yeni etkilerle sürdürülmesi söz konusudur. Azerbaycan üzerinden Anadolu'ya gelen Türklerin oluşturduğu sanatsal özellikler, birkaç yüzyıl içinde bu kez tersi bir göç hareketi ile birlikte, değişen bazı özellikleri de içine alarak geriye taşınmış olmalıdır. İlhanlı, Timur, Akkoyunlu, Karakoyunlu, Safevi gibi Türk İran geleneğini devam ettiren toplumlarda farklı yönleriyle paylaşılan kültürel gelenekler mevcuttur. Farklı siyasi yapılanmalar olmakla birlikte, Türk üst kimliği altında incelenmesi gereken ve birbirinden keskin sınırlarla ayırt edemeyeceğimiz bu dönemlerde, diğer sanat

kollarında olduğu gibi mezar taşı geleneğinde de süreklilik ve paralellikler söz konusudur. Karakoyunlu, Akkoyunlu ve Safevi dönemleri için bu anlamda sözü edilmesi gereken bir diğer ortak payda Şii mezhebidir. Sandukalardaki benzerlikler aynı kökten gelen kültürel orijin kadar bu inanç sisteminin paylaşımının da etkisi olsa gerektir. Anadolu’da Alevi ve Bektaşî kültürüne ait mezar taşlarındaki paralel özellikler inanç boyutuyla bağlantı kurmamızı gerektiren bir başka boyut olarak karşımıza çıkmaktadır.

Günümüzde farklı sınırlar içinde kalsa da, kültür tarihi söz konusu olduğunda benzer bir sınırlandırmaya tâbi tutamayacağımız Azerbaycan bölgesi, Türk Sanatı’nın yorumlanmasında önemli bir zincir halkası oluşturmakta ve önemli referans bölgelerinden birini teşkil etmektedir. Bugün İran toprakları içinde yer alan Doğu Azerbaycan’ın önemli merkezlerinden Meraga’da, yok olup giden tarihî mezarlıklara karşın, müze avlusunda korunma şansı kazanan bu ender örnekler İran, Azerbaycan ve Anadolu’da yüzyıllar boyu ürünler veren sanatsal geleneğin sürekliliğine işaret etmesi bakımından değer taşımaktadır.

#### KAYNAKÇA

Aka, İsmail, (2001), **İran’da Türkmen Hâkimiyeti**, (Karakoyunlular Devri).

----, (2002), “Selçuklu Sonrası Orta Doğu’da Türk Varlığı”, **Türkler**, 6, 839-860.

Boer, T. J. De, (1964), “Nur”, **İslam Ansiklopedisi**, 353-355.

Buniyatov, Ziya Musa, (1991), “Azerbaycan”, **Türk Diyanet Vakfı İslam Ansiklopedisi**, 4, 317-322.

Canfield, Robert L., (2005), **Türk-İran Geleneği, Akdeniz’den Hindistan’a Türk-İran Esintileri**.

Çakmak, Mehmet Ali, (2002), “Azerbaycan’da Müstakil Hanlıklar Devrine Umumi Bir Bakış”, **Türkler**, 7, 15-21.

Çoruhlu, Yaşar, (1997), Orta Asyadan Anadolu’ya Lahitlerde Görülen Hançer Motiflerinin Sembolizmi, **I. Eyüp Sultan Sempozyumu-Tebliğler**, 60-70.

Eravcı, Mustafa, (2002) “Safevi Hanedanı”, **Türkler**, 6, 882-892.

Esin, Emel, (1976), “Meraga”, **İslam Ansiklopedisi**, 23, 507-508.

Haldun, Özkan, (2000), “Erzincan ve Çevresinde Orta Asya Türk Geleneğini Sürdüren Bezemeli Mezar Taşları”, **A.Ü. Türkiyat Araştırmaları Enstitüsü Dergisi**, 15, 31-47.

Kalfazade, Selda-Özkan, Ertuğrul, (1989), “Kandil ve Kandili Motif Olarak Anadolu-Türk Sanatındaki Kullanımı Üzerine”, **Sanat Tarihi Araştırmaları Dergisi**, II (5), 23-27.

Karamağaralı, Beyhan, (1971), **Sivas ve Tokat'taki Figürlü Mezartaşlarının Mahiyeti Hakkında, Selçuklu Sanatı Araştırmaları**, II, 76-103.

-----, (1992) **Ahlat Mezar Taşları**.

-----, (2002), "Ahlat Mezar Taşları", **Türkler**, 8, 208-231.

Memmedov, Süleyman, (2002), "Karakoyunlular ve Batı Azerbaycan", **Türkler**, 6, 869-872.

Muhammedoğlu Aliyev, Salih (2000), Osmanlı-İran Münasebetleri, Türk Diyanet Vakfı İslam Ansiklopedisi, 22, 405-409.

Özgüdenli, Osman G. (2006), **Orta Çağ Türk-İran Tarihi Araştırmaları**.

Pektaş, Kadir, (2001), **Bitlis Tarihi Mezarlıkları ve Mezar Taşları**.

Rasim Efendi, (1982), **Azerbaycan'ın Taş Plastikası**.

Rasim Efendi-Tuğrul Efendi, (1992), "Azerbaycan. El Sanatları, Taş Anıtlar", **Millî Kültür**, 92, 23-29.

Savory, Roger M. (2004), "Şah İsmail Döneminde Safevi Devletinin Temel Kurumları", Çev.: Emin Kırkıl, **Türk Kültürü İncelemeleri Dergisi**, 10, 199-216.

Sümer, Faruk, (1999), **Safevi Devletinin Kuruluşu ve Gelişmesinde Anadolu Türklerinin Rolü**.

Uluçam, Abdüsselam, (2000), **Eski Erciş-Çelebibağı Mezarlığı ve Mezar Taşları**.

-----, (2002), "Van Gölü Havzası'ndaki Tarihî Mezarlıklar ve Mezar Taşları", **Türkler**, 8, 218-226.



## **ÇİZİM VE FOTOĞRAF LİSTESİ**

### **ÇİZİMLER (Bkz.: s. 626-632)**

**Çizim 1: 2 Nolu Sanduka'nın Üst ve Yanlardan Görünüşü**

**Çizim 2: 5 Nolu Sanduka'nın Yanlardan Görünüşü**

**Çizim 3: 6 Nolu Sanduka'nın Yanlardan Görünüşü**

**Çizim 4: 8 Nolu Sanduka'nın Üst ve Yanlardan Görünüşü**

**Çizim 5: 9 Nolu Sanduka'nın Üst ve Yanlardan Görünüşü**

**Çizim 6: 13 Nolu Sanduka'nın Üst ve Yanlardan Görünüşü**

**Çizim 7: 14 Nolu Sanduka'nın Yanlardan Görünüşü**

**Çizim 8: 16 Nolu Sanduka'nın Yanlardan Görünüşü**

**Çizim 9: 17 Nolu Sanduka'nın Yanlardan Görünüşü**

### **FOTOĞRAFLAR (Bkz.: s. 992-998)**

**Fotoğraf 1: Avludaki Mezar Taşlarından Genel Görünüm**

**Fotoğraf 2: 2 ve 3 Nolu Sanduka**

**Fotoğraf 3: 5 Nolu Sanduka**

**Fotoğraf 4: 7 Nolu Sanduka**

**Fotoğraf 5: 8 Nolu Sanduka**

**Fotoğraf 6: 11 Nolu Sanduka**

**Fotoğraf 7: 12 Nolu Sanduka**

**Fotoğraf 8: 13 Nolu Sanduka**

**Fotoğraf 9: 14 Nolu Sanduka**

**Fotoğraf 10: 18 Nolu Sanduka**

**Fotoğraf 11: 20 Nolu Sanduka**

## ÇİZİMLER

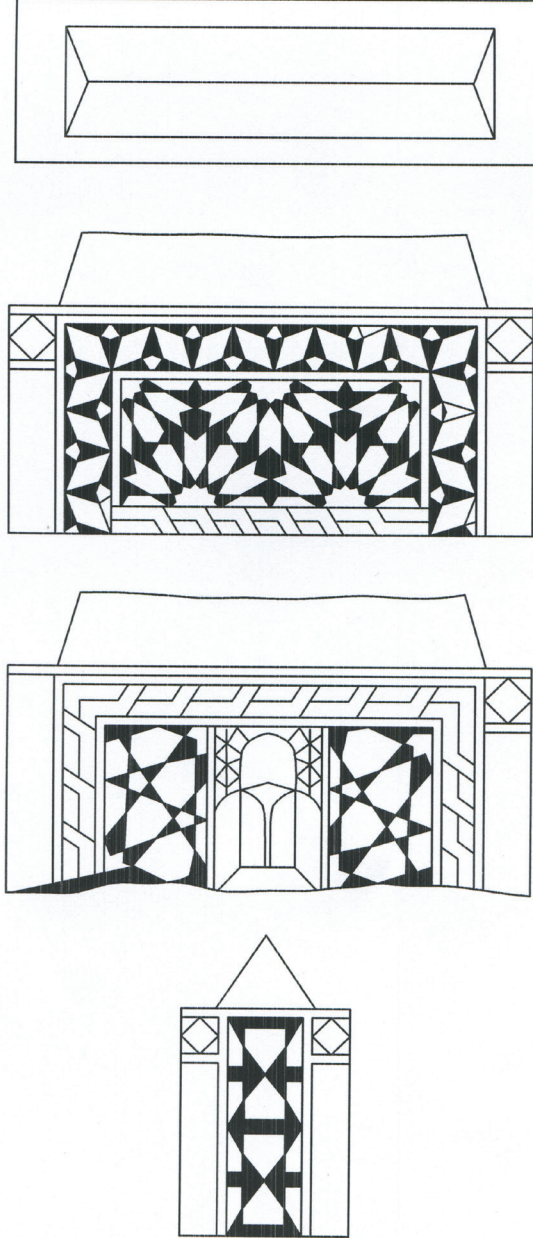

Çizim 1: 2 Nolu Sanduka'nın üst ve yanlardan görünüşü

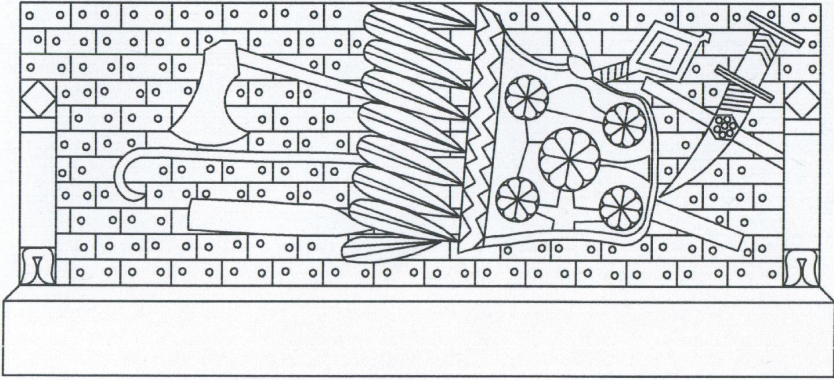
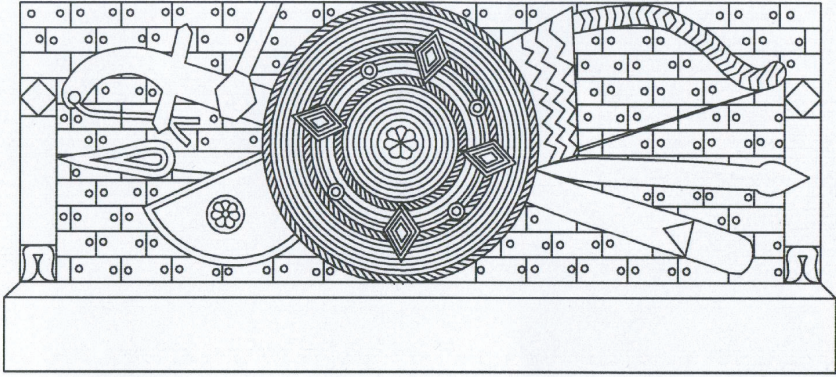

**Çizim 2: 5 Nolu Sanduka'nın yanlardan görünüşü**

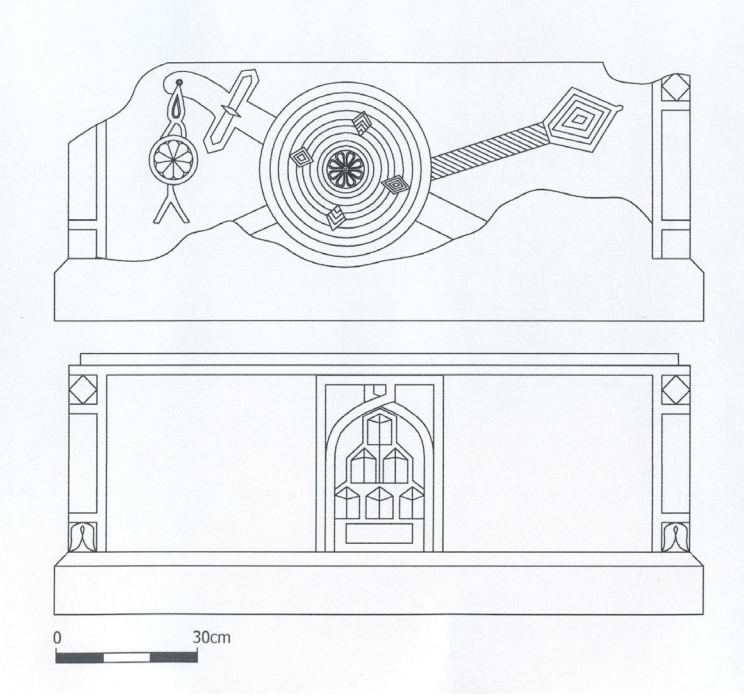

**Çizim 3: 6 Nolu Sanduka'nın yanlardan görünüşü**

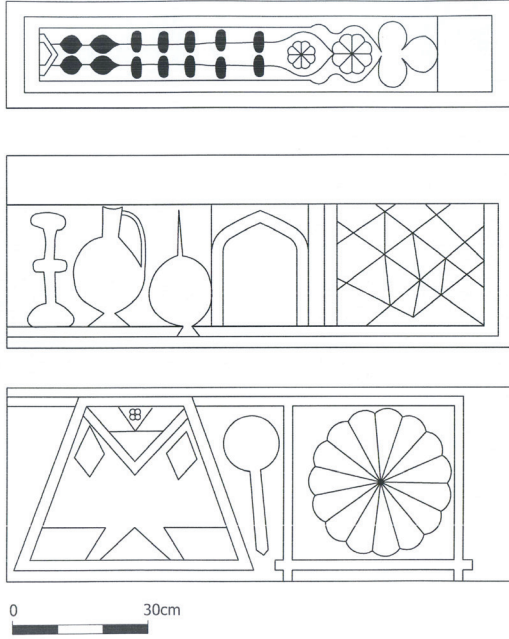

**Çizim 4: 8 Nolu Sanduka'nın üst ve yanlardan görünüşü**

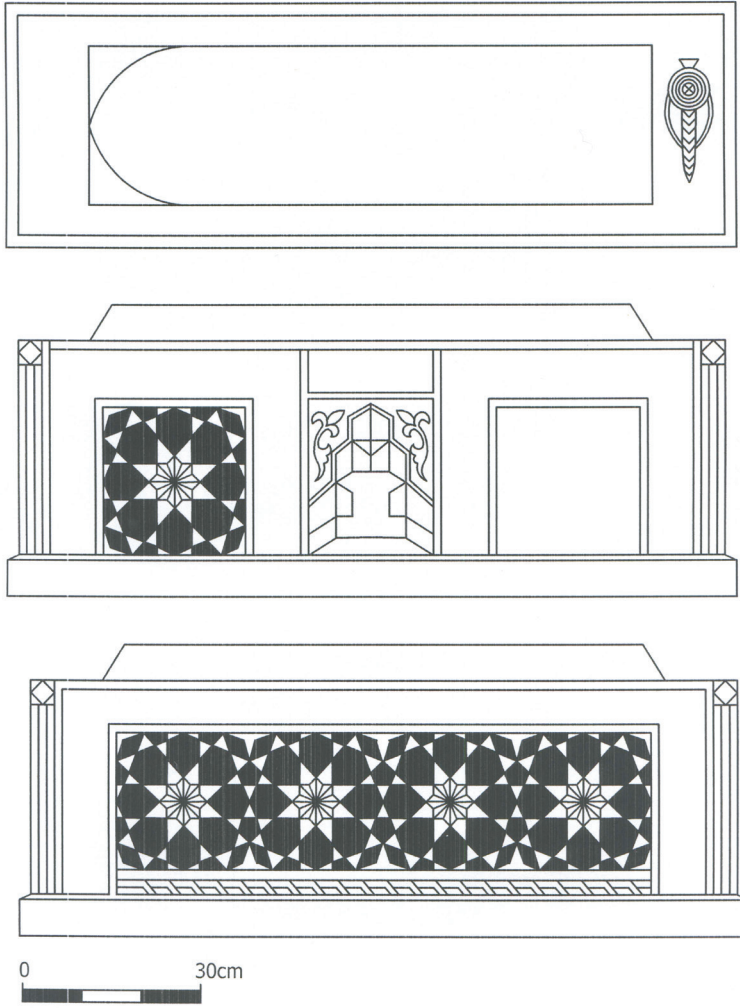

**Çizim 5: 9 Nolu Sanduka'nın üst ve yanlardan görünüşü**

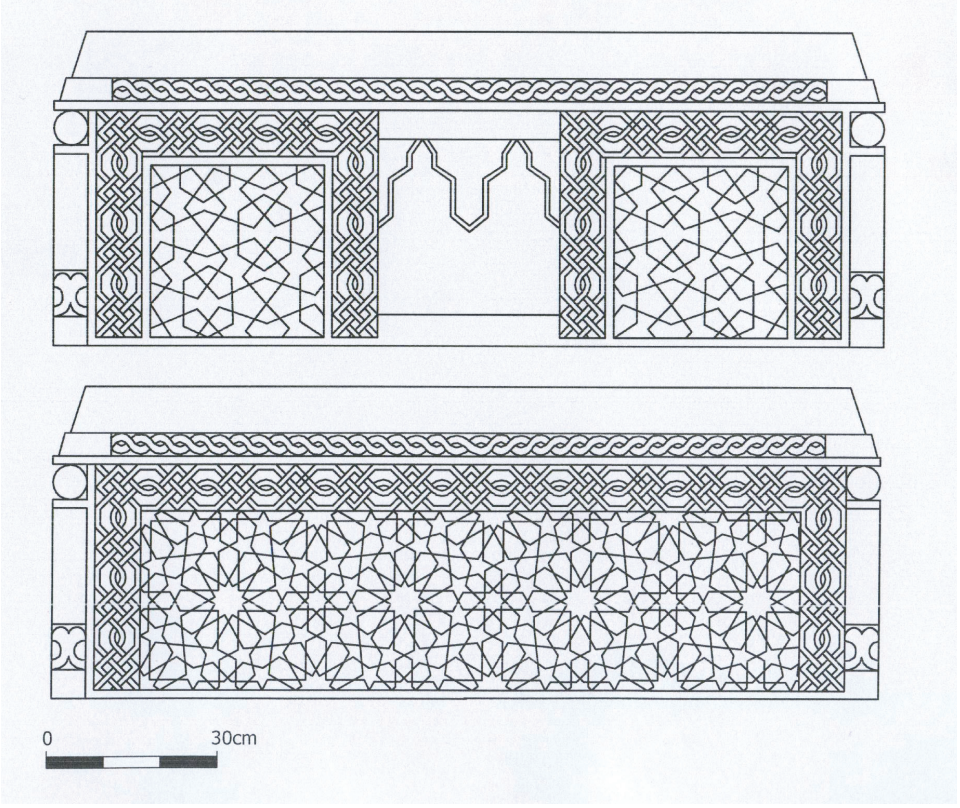

**Çizim 6: 13 Nolu Sanduka'nın üst ve yanlardan görünüşü**

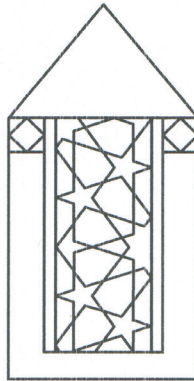
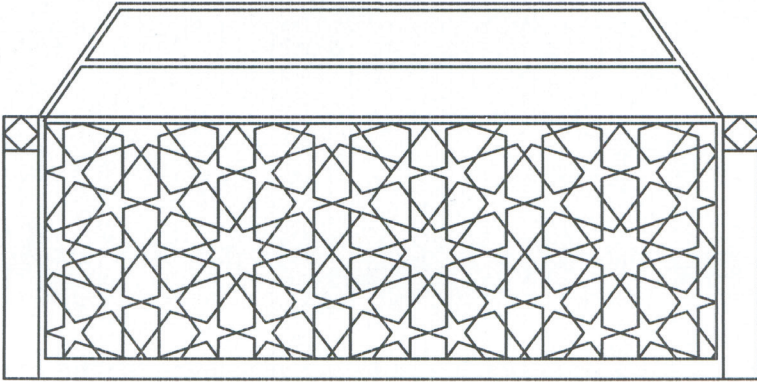
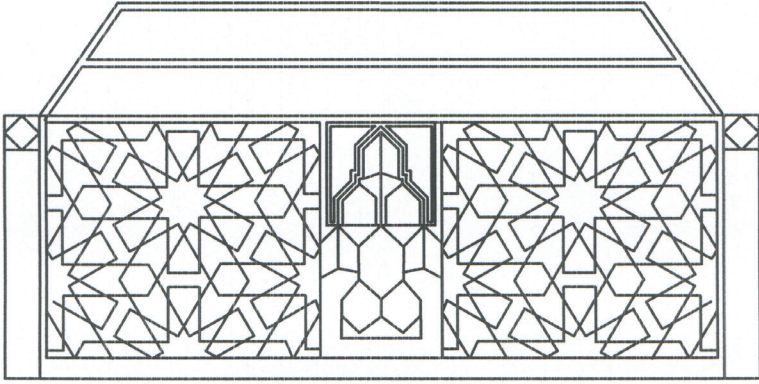

Çizim 7: 14 Nolu Sanduka'nın üst ve yanlardan görünüşü

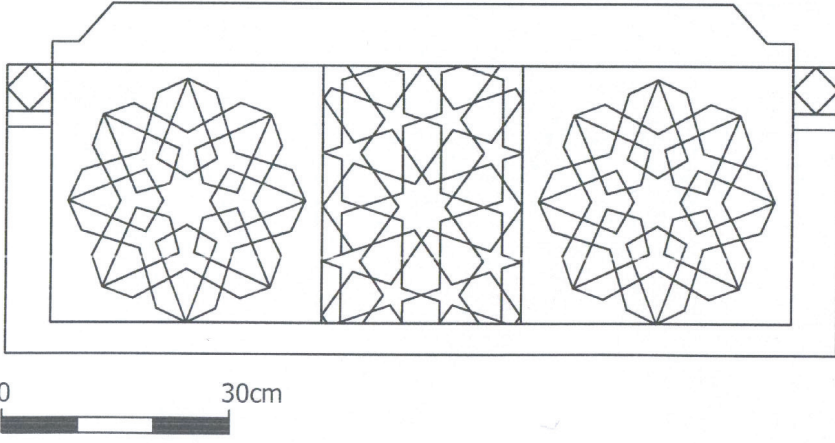

**Çizim-8: 16 Nolu Sanduka'nın yanlardan görünüşü**

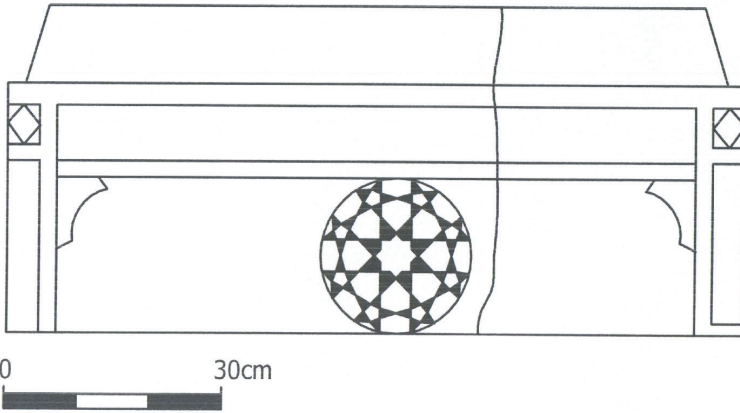
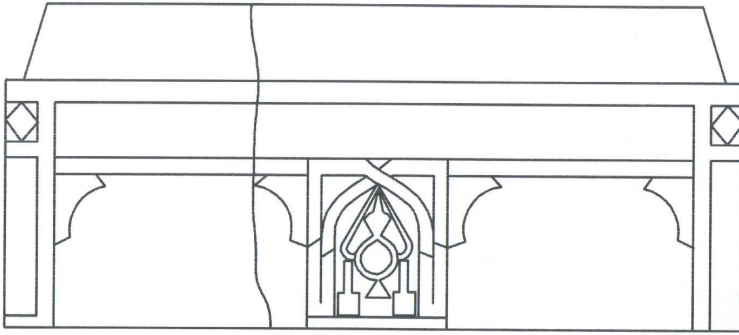

**Çizim 9: 17 Nolu Sanduka'nın yanlardan görünüşü**